

DICHIARAZIONE DI PRESTAZIONE

No. HBS-2026-001 R32-280

1. Codice di identificazione unico del prodotto-tipo:

Kit per la realizzazione di chiodature in terreno e roccia autoperforanti

Sistema Barra Cava DSI® R32-280

2. Usi previsti:

Elementi per installazione di ancoraggi passivi per stabilizzazione di terreni e roccia.

3. Fabbricante:

DSI Underground Austria GmbH
Alfred-Wagner-Straße 1, 4061 Pasching / Linz, Austria

4. Sistemi di VVCP:

1+

5. Documento per la valutazione europea:

EAD 160088-00-0102

6. Valutazione tecnica europea:

ETA-21/0869 addi 2.8.2022

7. Organismo di valutazione tecnica (TAB):

Istituto Austriaco di Ingegneria delle Costruzioni
Österreichisches Institut für Bautechnik
Schenkenstrasse 4, 1010 Vienna, Austria

8. Organismi notificati (NB 1379):

Università Tecnica di Graz (Austria)
Technische Universität Graz

9. Prestazioni dichiarate:

	Caratteristiche Essenziali	Utilizzo Previsto		
		Chiodature temporanee per roccia e terreni	Chiodature per roccia e terreni permanenti	
			Barra acciaio nuda	Barra con zincatura a caldo
1	Resistenza a carico statico di ancoraggio e manicotto di giunzione assemblati	$F_{p0,2, nom}$: 220 kN, $F_{m, nom}$: 280 kN, Slittamento at 65 % $F_{p0,2, nom}$ manicotti: 0,9 mm, ancoraggio: 0,3 mm		
2	Resistenza a fatica di ancoraggio e manicotto di giunzione assemblati	$F_{p0,2, nom}$: 220 kN, $2\sigma_a$: 80 N/mm ²		
3	Carico trasferito alla struttura	$f_{cm, 0}$: 38 N/mm ² , $F_{m, nom}$: 280 kN		
4	Protezione anticorrosione per ancoraggi temporanei per roccia e terreni	Ricoprimento con malta cementizia con spessore ≥ 15 mm Allegato 1, Figura 1	-	
5	Protezione per ancoraggi permanenti con compensazione per corrosione sacrificale	-	Corrosione sacrificale Allegato 1, Figura 1 e Tavola 1	-
6	Protezione per ancoraggi permanenti con compensazione per corrosione sacrificale per zincatura a caldo	-	-	Corrosione sacrificale Allegato 1, Figura 1 e Tavola 2
7	Energia di percussione e coppia di rotazione	E_s : 90 Joule, M_t : 520 Nm to E_s : 140 Joule, M_t : 370 Nm		
Barra cava prodotta da tubo saldato				
8	Forma	Allegato 1, Figura 2		
9	Dimensioni	Diametro Esterno: 31,1 mm, Interno: 18,5 mm		
10	Geometria in superficie	Filetto a fune, passo 12,7 mm, altezza media filetto 1,6 mm, f_R : 0,13		
11	Massa per metro di barra	3,20 kg/m, deviazione media: -4,5 % to +12 %		
12	Area sezione trasversale	410 mm ²		
13	Forza caratteristica	$F_{p0,2, nom}$: 220 kN, $F_{m, nom}$: 280 kN, $F_m/F_{p0,2}$: $\geq 1,15$		
14	Allungamento a sforzo massimo	$A_{gt} \geq 5$ %		
15	Modulo elastico	205 000 N/mm ²		
16	Saldatura all' appiattimento	Nessuna fissurazione durante la pressatura prima della filettatura		
17	Saldatura all'espansione	Nessuna fissurazione all'espansione relativa ≥ 110 % con mandrino 60° mandrel prima della filettatura		
18	Resistenza alla fatica	$F_{p0,2, nom}$: 220 kN, $2\sigma_a$: 190 N/mm ² , 2 000 000 cycles		
19	Forza di agrappaggio	τ_{ak} : 5,1 N/mm ² , f_{cm} : 55 N/mm ²		
20	Zincatura a caldo	-	-	≥ 85 μ m

La prestazione del prodotto sopra identificato è conforme all'insieme delle prestazioni dichiarate. La presente dichiarazione di responsabilità viene emessa, in conformità al regolamento (UE) n. 305/2011, sotto la sola responsabilità del fabbricante sopra identificato.

Firmato a nome e per conto del fabbricante da:

Signed by:

 8B67F3C8A00D446...

DICHIARAZIONE DI PRESTAZIONE

No. HBS-2026-001 R32-280 Allegato 1

Figura 1: Manicotto, dado



Tavola 1: acciaio nudo

Vita operativa in anni	Carico di corrosione		
	Basso	Medio	Alto
	Profondità di corrosione sacrificale in mm		
2	0	0	0.2
7	0.2	0.2	0.5
30	0.3	0.6	-

Tavola 2: acciaio zincato a caldo

Vita operativa in anni	Carico di corrosione		
	Basso	Medio	Alto
	Profondità di corrosione sacrificale in mm		
2	0	0	0.1
7	0	0.1	0.4
30	0.1	0.4	-
50	0.3	0.7	-

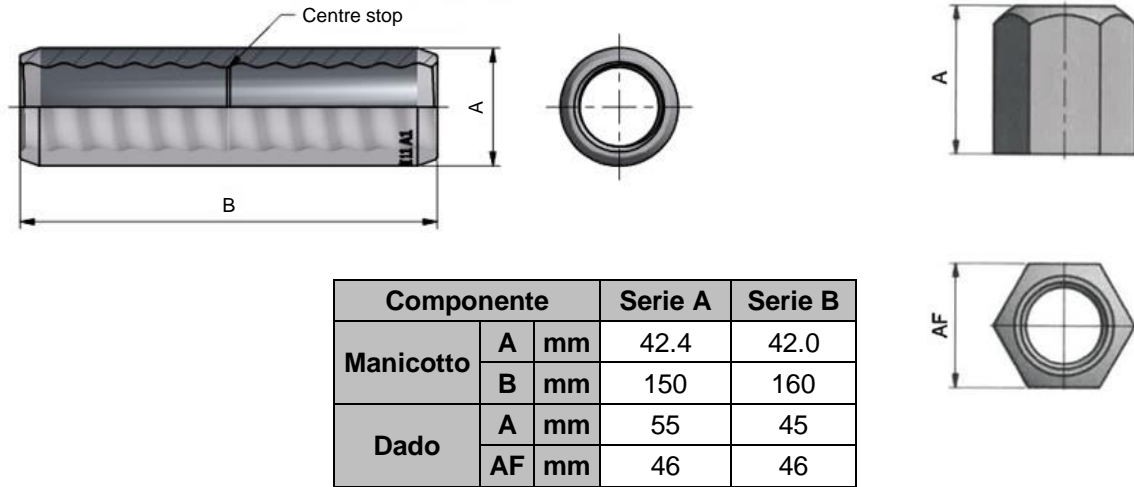
Figura 2: Barra cava

